

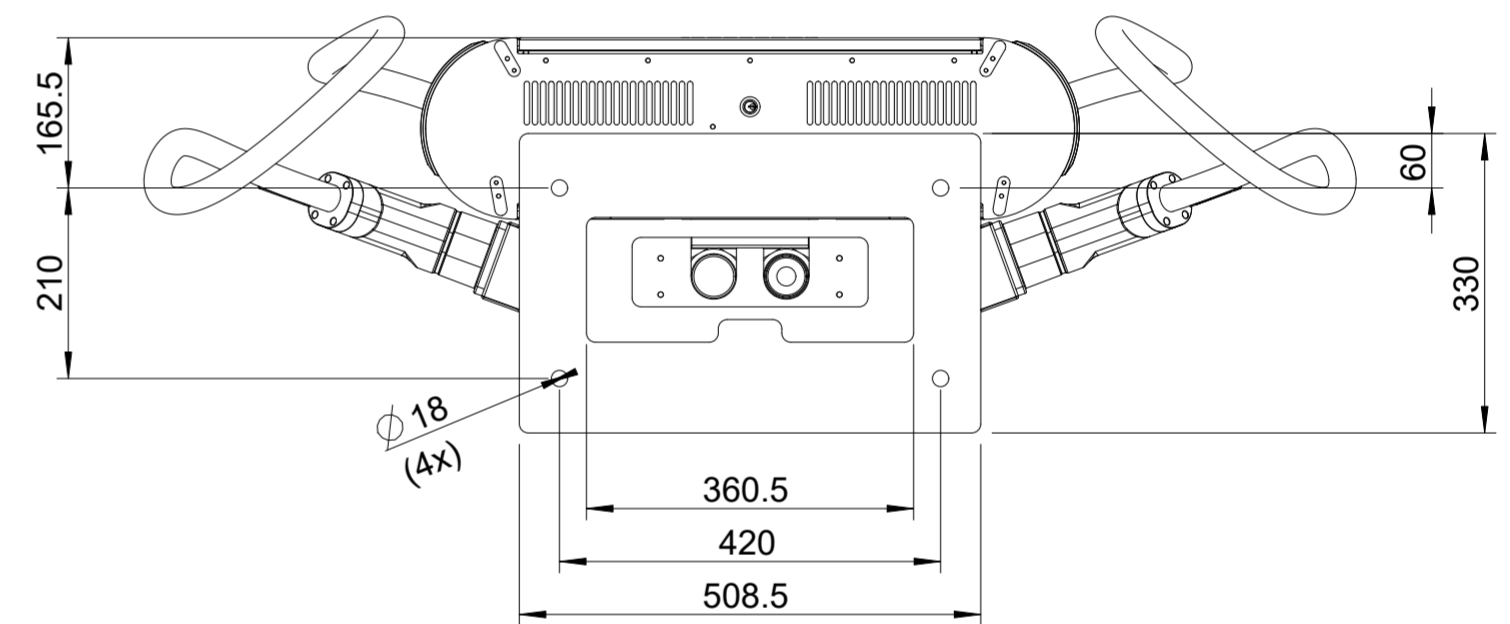

# RELEASED

Mehrsprachige Versionen dieses Dokuments. Vorzeichnung und Maßlinien sind in der Zeichnung nicht ausdrücklich getrennt. Zusatzenangaben verpflichten zu Schadenersatz. Alle Rechte für den Fall der Patent-, Gebrauchsmuster- oder Geschmacksmustereintragung vorbehalten. (Schutzzeichen ISO 16016 beachten.)  
 The reproduction, distribution and utilization of this document as well as the communication of its contents to others without express authorization is prohibited. Offenders will be held liable for the payment of damages. All rights reserved in the event of the grant of a patent, utility model or design. (Refer to protection notice ISO 16016)

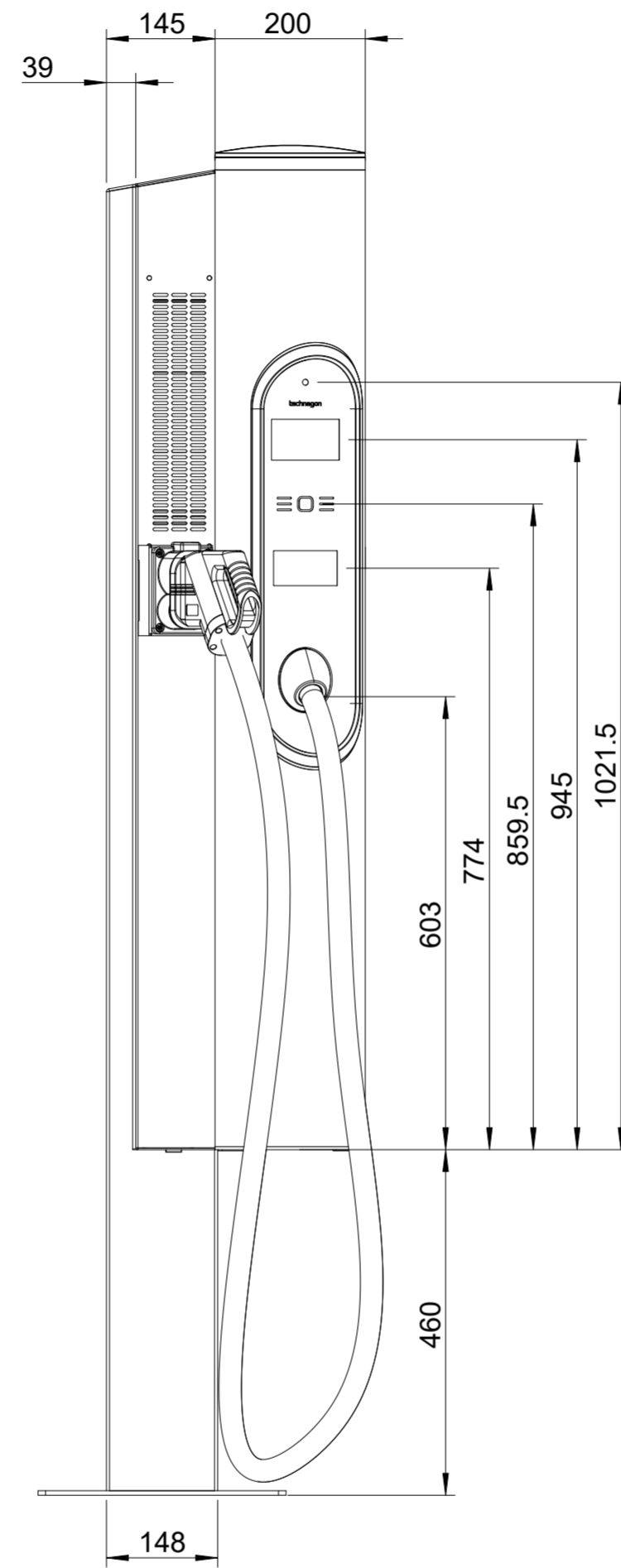
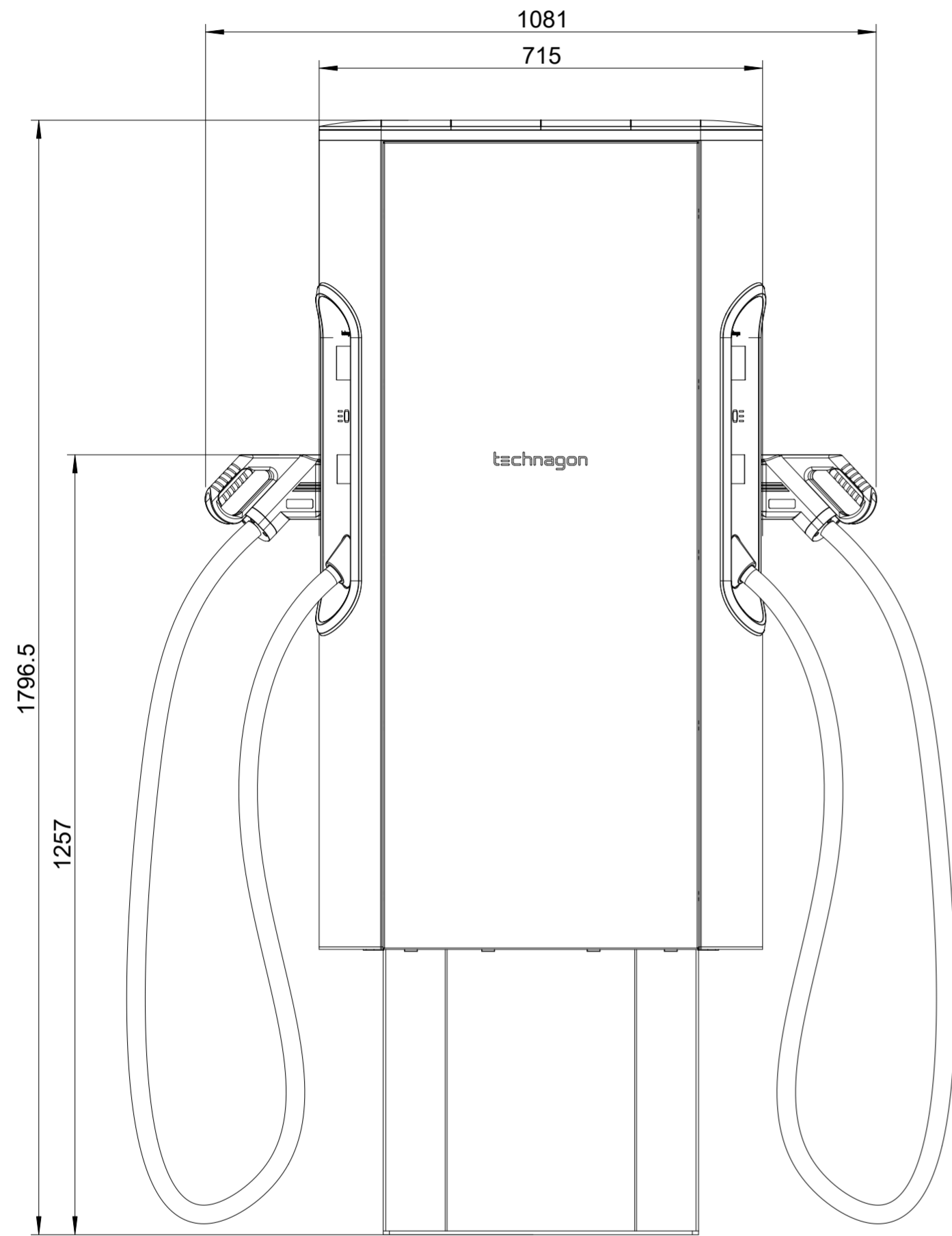
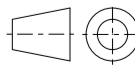

PDM-Modellidokument TECHNAGON-TEW6_8-2	Erstellt 25.07.2024 Oliver Krieger	Geändert 29.07.2024 Oliver Krieger	Genehmigt 29.07.2024-12:33 MESZ Thomas Zelzer	Lebenszyklus-Status Freigegeben	Revision -
Änderungsnr.: -	Maße nach DIN EN ISO 14405	Allgemeintoleranzen ISO 2768-m	Oberfläche ISO 1302	Werkstoff Beschichtung --	
Artikelnummer TECHNAGON-TEW6_8	Benennung (Modell) Technagon TEW6				
Halbzeugnr.: -	Zusatzdokument Maßübersicht m. Stele				
Halbzeug	Zeichnungsnummer TECHNAGON-TEW6_8				Masse 133.00 kg
		Projektnummer P0267	Verkaufsnummer -	Maßstab 3:25	Ersatz für -
			Sprache DE	Blatt 1/1	